

МІНІСТЕРСТВО ОСВІТИ І НАУКИ УКРАЇНИ  
ДЕРЖАВНИЙ УНІВЕРСИТЕТ «КИЇВСЬКИЙ АВІАЦІЙНИЙ ІНСТИТУТ»



ОСВІТНЬО-ПРОФЕСІЙНА ПРОГРАМА  
«Інформаційна аналітика та соціальні комунікації»

**Першого (бакалаврського) рівня вищої освіти**

**за спеціальністю В13 «Бібліотечна, інформаційна та архівна справа»  
(029 «Інформаційна, бібліотечна та архівна справа»)**

**галузі знань В «Культура, мистецтво та гуманітарні науки»  
(02 «Культура та мистецтво»)**

**СМЯ КАІ ОП Б ID65418 – 01 – 2025**

Освітньо-професійна програма  
затверджена Вченою радою КАІ  
протокол № \_\_\_\_\_ від \_\_\_\_\_ 2025 р.  
Вводиться в дію наказом в.о. президента КАІ  
від \_\_\_\_\_ 2025 р. № \_\_\_\_\_

В.о. президента

\_\_\_\_\_ Ксенія СЕМЕНОВА

	<p align="center">Система менеджменту якості ОСВІТНЬО-ПРОФЕСІЙНА ПРОГРАМА «Інформаційна аналітика та соціальні комунікації» першого (бакалаврського) рівня вищої освіти за спеціальністю В13 «Бібліотечна, архівна та інформаційна справа»</p>	<p align="center">Шифр документа</p>	<p align="center">СМЯ КАІ ОП Б ID65418 – 01 – 2025</p>
	<p align="center">стор. 2 з 22</p>		

Враховано Стандарт вищої освіти України: перший (бакалаврський) рівень, галузь знань 02 Культура і мистецтво, спеціальність 029 «Інформаційна, бібліотечна та архівна справа».

Стандарт вищої освіти затверджено і введено в дію наказом Міністерства освіти і науки України від 12.12.2018 р. № 1378 спеціальність 029 «Бібліотечна, інформаційна та архівна справа»

**ЛИСТ ПОГОДЖЕННЯ**  
**освітньо-професійної програми**

ПОГОДЖЕНО

Науково-методичною радою КАІ  
протокол № \_\_\_\_\_  
від «\_\_\_\_\_» \_\_\_\_\_ 2025 р.  
Голова НМР КАІ,  
проректор з навчальної роботи

\_\_\_\_\_ Анатолій ПОЛУХІН

ПОГОДЖЕНО

Вченою радою факультету лінгвістики  
та соціальних комунікацій  
протокол № \_\_\_\_\_  
від «\_\_\_\_\_» \_\_\_\_\_ 2025 р.  
Голова Вченої ради  
факультету \_\_\_\_\_

\_\_\_\_\_ Наталія МЕЛЬНИК

ПОГОДЖЕНО

Кафедрою української мови, історії  
та інформаційної діяльності  
протокол засідання № \_\_\_\_\_  
від «\_\_\_\_\_» \_\_\_\_\_ 2025 р.

Завідувач кафедри

\_\_\_\_\_ Анастасія СІБРУК

ПОГОДЖЕНО

Студентською радою факультету лінгвістики  
та соціальних комунікацій  
протокол № \_\_\_\_\_  
від «\_\_\_\_\_» \_\_\_\_\_ 2025 р.

Голова Студентської ради факультету

\_\_\_\_\_ Наталія ШАПЕНКО

	<p align="center"><b>Система менеджменту якості</b>  <b>ОСВІТНЬО-ПРОФЕСІЙНА ПРОГРАМА</b>  «Інформаційна аналітика та соціальні комунікації»  першого (бакалаврського) рівня вищої освіти  за спеціальністю В13 «Бібліотечна, архівна та інформаційна  справа»</p>	<p align="center">Шифр документа</p>	<p align="center">СМЯ КАІ ОП Б ID65418 – 01 – 2025</p>
	<p align="right">стор. 3 з 22</p>		

## ПЕРЕДМОВА

Розроблено робочою групою освітньо-професійної програми (спеціальності В13 «Бібліотечна, архівна та інформаційна справа»), у складі:

### ГАРАНТ ОСВІТНЬОЇ ПРОГРАМИ:

<p><i>Курченко Тетяна Євгенівна</i></p>	<p><i>кандидат історичних наук, доцент, доцент кафедри української мови, історії та інформаційної діяльності</i></p>	<p>_____</p> <p align="center">(підпис)</p>
---	--	---

### ЧЛЕНИ РОБОЧОЇ ГРУПИ:

<p><i>Тюрменко Ірина Іванівна</i></p>	<p><i>доктор історичних наук, професор, професор кафедри української мови, історії та інформаційної діяльності</i></p>	<p>_____</p> <p align="center">(підпис)</p>
---------------------------------------	--	---

<p><i>Божук Людмила Володимирівна</i></p>	<p><i>кандидат історичних наук, доцент, доцент кафедри української мови, історії та інформаційної діяльності</i></p>	<p>_____</p> <p align="center">(підпис)</p>
---	--	---

<p><i>Юрченко Ольга Андріївна</i></p>	<p><i>кандидат історичних наук, доцент доцент кафедри української мови, історії, та інформаційної діяльності</i></p>	<p>_____</p> <p align="center">(підпис)</p>
---------------------------------------	--	---

<p><i>Пенська Альона Василівна</i></p>	<p><i>здобувач(ка) вищої освіти за освітньою програмою, група Б-029-21-1-422Б</i></p>	<p>_____</p> <p align="center">(підпис)</p>
--	---	---

### ЗОВНІШНІ СТЕЙКГОЛДЕРИ

<p><i>Зелінський Ігор Леонідович</i></p>	<p><i>заступник голови Державної авіаційної служби України</i></p>	<p>_____</p> <p align="center">(підпис)</p>
--	--	---

Рецензії-відгуки зовнішніх стейкхолдерів (додаються).

Рівень документа – 3б  
Плановий термін між ревізіями – 1 рік  
**Контрольний примірник**

	<b>Система менеджменту якості</b> <b>ОСВІТНЬО-ПРОФЕСІЙНА ПРОГРАМА</b> «Інформаційна аналітика та соціальні комунікації» першого (бакалаврського) рівня вищої освіти за спеціальністю В13 «Бібліотечна, архівна та інформаційна справа»	Шифр документа	СМЯ КАІ ОП Б ID65418 – 01 – 2025
	стор. 4 з 22		

## 1. Профіль освітньо-професійної програми

<b>Розділ 1. Загальна інформація</b>		
1.1.	Повна назва закладу вищої освіти та структурного підрозділу	Державне некомерційне підприємство «Державний університет «Київський авіаційний інститут». Факультет лінгвістики та соціальних комунікацій Кафедра української мови, історії та інформаційної діяльності
1.2.	Ступінь вищої освіти та назва кваліфікації мовою оригіналу	Бакалавр, Бакалавр з інформаційної, бібліотечної та архівної справи
1.3.	Офіційна назва освітньо-професійної програми	Інформаційна аналітика та соціальні комунікації
1.4.	Тип диплому, обсяг освітньо-професійної програми, форми здобуття освіти та розрахункові строки виконання освітньої програми	Диплом бакалавра, одиничний, 240 кредитів ЄКТС. Очна (денна), заочна форми здобуття освіти. Розрахункові строки виконання освітньої програми: – 4 роки (денна форма здобуття освіти); – 4 роки (заочна форма здобуття освіти)
1.5.	Акредитаційна інституція	Акредитується вперше
1.6.	Період акредитації	До 01.07. 2027 р.
1.7.	Цикл/рівень	6 рівень Національної рамки кваліфікацій України (НРК України), перший цикл Європейського простору вищої освіти (FQ-EHEA), 6 рівень Європейської рамки кваліфікацій для навчання впродовж життя (EQF-LLL).
1.8.	Передумови (вимоги до освіти осіб, які можуть розпочати навчання за освітньою програмою)	Вступ на навчання на освітньо-професійну програму обсягом 240 кредитів ЄКТС здійснюється на базі повної загальної середньої освіти. Умови вступу регулюються Правилами прийому до КАІ.
1.9.	Мови викладання	Українська
1.10.	Інтернет-адреса постійного розміщення опису освітньо-професійної програми	<a href="http://kai.edu.ua">http://kai.edu.ua</a>
<b>Розділ 2. Мета (цілі) освітньо-професійної програми</b>		
2.1.	Ціль освітньої програми полягає у підготовці висококваліфікованих, конкурентоспроможних на ринку праці та орієнтованих на результат фахівців у галузі інформаційної аналітики, соціальних комунікацій, інформаційної діяльності, підготовці до здійснення функцій співробітника інформаційних та соціально - комунікаційних установ, в тому числі архівних та бібліотечних установах.	
<b>Розділ 3. Характеристика освітньо-професійної програми</b>		
3.1.	Предметна область (Об'єкт діяльності, теоретичний зміст)	<i>Об'єкт:</i> інституції та інфраструктура, що забезпечують створення, розповсюдження, акумулювання, зберігання, архівування, доступ до інформації та знань у будь-яких форматах; теорії, процеси, технології та стандарти, що сприяють

	<p>Система менеджменту якості</p> <p>ОСВІТНЬО-ПРОФЕСІЙНА ПРОГРАМА</p> <p>«Інформаційна аналітика та соціальні комунікації»</p> <p>першого (бакалаврського) рівня вищої освіти</p> <p>за спеціальністю В13 «Бібліотечна, архівна та інформаційна справа»</p>	<p>Шифр документа</p>	<p>СМЯ КАІ ОП Б ID65418</p> <p>– 01 – 2025</p>
	<p>стор. 5 з 22</p>		

		<p>формуванню, підтримці та використанню інформаційних ресурсів установ, в тому числі бібліотек та архівів.</p> <p><i>Цілі навчання:</i> підготовка фахівців, здатних розв'язувати складні спеціалізовані завдання та практичні проблеми у галузі інформаційно-аналітичної, бібліотечної та архівної справи, що характеризуються комплексністю та невизначеністю умов та передбачають застосування положень і методів інформаційної, бібліотечної та архівної справи.</p> <p><i>Теоретичний зміст предметної області:</i> інформаційні та документні системи установ; технології управління інформаційними, комунікаційними, архівними та бібліотечними ресурсами.</p> <p><i>Методи, методика та технології:</i> методи та технології інформаційної, аналітичної, бібліотечної та архівної діяльності; методи та технології формування та організації використання інформаційних, бібліотечних та архівних ресурсів, керування документаційними процесами, аналітико-синтетичної обробки документів, опрацювання інформації, комплексного аналізу діяльності документно-інформаційної установи.</p> <p><i>Інструменти та обладнання:</i> комп'ютерне, мережеве та програмне забезпечення, мультимедійні засоби; системи електронного документообігу, електронні бібліотеки та архіви; бібліотечно-інформаційні системи; системи опрацювання текстової, графічної, аудіо та іншої інформації.</p>
3.2.	Орієнтація освітньо-професійної програми	<p>Освітня програма має прикладну орієнтацію відповідно до Міжнародної стандартної класифікації освіти (ISCED 2011 / UNESCO) Освітньо-професійна програма базується на сучасних загальновідомих наукових результатах в галузі інформаційно-аналітичної діяльності та соціальних комунікацій, у рамках яких можлива подальша професійна кар'єра в галузях: інформаційної, бібліотечної та архівної справи, соціальних комунікацій, інформаційно-аналітичної діяльності, організації зв'язків з громадськістю органів виконавчої влади та місцевого самоврядування.</p>
3.3.	Основний фокус освітньо-професійної програми	<p>Загальна вища освіта з інформаційної аналітики та соціальних комунікацій з акцентом на здатність використовувати і розвивати новітні інформаційно-комунікаційні технології в гуманітарно-соціокультурних сферах суспільного життя та управління інформацією в сфері бізнесу, авіаційній галузі, органах державної влади та самоврядування.</p> <p>Ключові слова: інформація, комунікація, інформаційна аналітика, консолідована інформація,</p>

	<b>Система менеджменту якості</b> <b>ОСВІТНЬО-ПРОФЕСІЙНА ПРОГРАМА</b> «Інформаційна аналітика та соціальні комунікації» першого (бакалаврського) рівня вищої освіти за спеціальністю В13 «Бібліотечна, архівна та інформаційна справа»	Шифр документа	СМЯ КАІ ОП Б ID65418 – 01 – 2025
	стор. 6 з 22		

		інформаційний менеджмент.
3.4.	Особливості освітньо-професійної програми	Освітньо-професійна програма розроблена на основі студентоцентрованого підходу, який реалізується через індивідуалізацію освіти. Особливістю програми є: багатопрофільна та міждисциплінарна підготовка фахівців зі створення, збору, аналізу та поширенню консолідованої інформації у сфері управління, інформаційної та соціокультурної діяльності.
<b>Розділ 4. Можливості працевлаштування та подальшого навчання випускників</b>		
4.1.	Можливості працевлаштування	Випускники отримують можливість працевлаштування на підприємствах (організаціях, установах) різних форм власності в області інформаційної, аналітичної, соціально-комунікативної діяльності. Сфера працевлаштування випускників: інформаційні установи різного рівня підпорядкування та форм власності, органи виконавчої влади та місцевого самоврядування, підприємства, організації, в тому числі і в авіаційній галузі, інформаційно-аналітичні центри, аналітичні служби, підрозділи комунікацій з громадськістю, PR – агенції, установи, які спеціалізуються на створенні та поширенні інформаційних продуктів та послуг тощо.
4.2.	Подальше навчання	Можливість навчання за програмою другого (магістерського) рівня вищої освіти. Набуття додаткових кваліфікацій в системі післядипломної освіти.
<b>Розділ 5. Викладання та оцінювання</b>		
5.1.	Викладання та навчання (методи, методики, технології, інструменти та обладнання)	Студентськоцентроване навчання, самонавчання проблемно-орієнтоване навчання, навчання через інноваційні форми: презентації та відео-композиції, лабораторні заняття, комбінація лекцій та практичної підготовки, дослідження проблеми під час самостійної роботи здобувачів вищої освіти, курсові роботи, написання кваліфікаційної роботи. Технології дистанційно-го навчання, що реалізуються шляхом проведення онлайн занять, використання сервісів для дистанційного навчання, візуалізацій, забезпечення зворотного зв'язку з аудиторією.
5.2.	Оцінювання	Відповідно до Положення про організацію освітнього процесу в КАІ, рейтингової системи оцінювання набутих студентом знань та вмінь, визначеної для кожної навчальної дисципліни її робочою програмою, інших нормативних документів. Вхідний контроль, поточний контроль, письмові модульні контрольні роботи, письмові екзаменаційні роботи, курсові роботи, презентації, практики, публічний захист кваліфікаційної роботи.

	<b>Система менеджменту якості</b> <b>ОСВІТНЬО-ПРОФЕСІЙНА ПРОГРАМА</b> «Інформаційна аналітика та соціальні комунікації» першого (бакалаврського) рівня вищої освіти за спеціальністю В13 «Бібліотечна, архівна та інформаційна справа»	Шифр документа	СМЯ КАІ ОП Б ID65418 – 01 – 2025
	стор. 7 з 22		

<b>Розділ 6. Програмні компетентності</b>		
6.1.	Інтегральна компетентність (ІК)	<p>Здатність розв'язувати складні спеціалізовані завдання та практичні проблеми у галузі інформаційної, бібліотечної та архівної справи або у процесі навчання, що передбачає застосування положень і методів інформаційної, бібліотечної та архівної справи і характеризуються комплексністю та невизначеністю умов.</p>
6.2.	Загальні компетентності (ЗК)	<p><b>ЗК 1.</b> Здатність до абстрактного мислення, аналізу та синтезу.</p> <p><b>ЗК 2.</b> Здатність застосовувати знання у практичних ситуаціях.</p> <p><b>ЗК 3.</b> Здатність знати та розуміти предметну область та професійну діяльність.</p> <p><b>ЗК 4.</b> Здатність спілкуватися державною мовою як усно, так і письмово.</p> <p><b>ЗК 5.</b> Здатність спілкуватись іноземною мовою.</p> <p><b>ЗК 6.</b> Навички використання інформаційних і комунікативних технологій.</p> <p><b>ЗК 7.</b> Здатність до пошуку, опрацювання та аналізу інформації з різних джерел.</p> <p><b>ЗК 8.</b> Здатність оцінювати та забезпечувати якість виконуваних робіт.</p> <p><b>ЗК 9.</b> Здатність працювати в команді.</p> <p><b>ЗК 10.</b> Здатність спілкуватися з представниками інших професійних груп різного рівня (з експертами з інших галузей знань/видів економічної діяльності).</p> <p><b>ЗК 11.</b> Здатність реалізовувати свої права та обов'язки як члена суспільства, усвідомлювати цінності громадянського(вільного демократичного) суспільства та необхідність його сталого розвитку, верховенства права, прав і свободи людини і громадянина в Україні.</p> <p><b>ЗК 12.</b> Здатність зберігати та примножувати моральні, культурні, наукові цінності і досягнення суспільства на основі розуміння історії та закономірностей розвитку предметної області, її місця в загальній системі знань про природу і суспільство та у розвитку суспільства, техніки і технологій, використовувати різні види та форми рухової активності для активного відпочинку та ведення здорового способу життя.</p> <p><b>ЗК 13.</b> Здатність ухвалювати рішення та діяти, дотримуючись принципу недопустимості корупції та будь-яких інших проявів недоброчесності.</p>
6.3.	Фахові компетентності (ФК)	<p><b>ФК 1.</b> Здатність здійснювати відбір, аналіз, оцінку, систематизацію, моніторинг, організацію, зберігання, розповсюдження та надання у користування інформації та знань у будь-яких форматах.</p> <p><b>ФК 2.</b> Здатність використовувати методи систематизації, пошуку, збереження, класифікації інформації для різних типів контенту та носіїв.</p> <p><b>ФК 3.</b> Здатність використовувати сучасні прикладні</p>

	<p align="center">Система менеджменту якості ОСВІТНЬО-ПРОФЕСІЙНА ПРОГРАМА «Інформаційна аналітика та соціальні комунікації» першого (бакалаврського) рівня вищої освіти за спеціальністю В13 «Бібліотечна, архівна та інформаційна справа»</p>	<p align="center">Шифр документа</p>	<p align="center">СМЯ КАІ ОП Б ID65418 – 01 – 2025</p>
	<p align="center">стор. 8 з 22</p>		

		<p>комп'ютерні технології, програмне забезпечення, мережеві та мобільні технології для вирішення професійних завдань.</p> <p><b>ФК 4.</b> Здатність аналізувати закономірності розвитку документно-інформаційних потоків та масивів, як штучно створеної підсистеми соціальних комунікацій.</p> <p><b>ФК 5.</b> Здатність створювати чітку, стислу та точну управлінську документацію відповідно до чинних стандартів.</p> <p><b>ФК 6.</b> Здатність підтримувати ділову комунікацію з усіма суб'єктами інформаційного ринку, користувачами, партнерами, органами влади та управління, засобами масової інформації.</p> <p><b>ФК 7.</b> Здатність впроваджувати інноваційні технології виробництва інформаційних продуктів і послуг, підвищення якості інформаційного обслуговування користувачів інформаційних, бібліотечних та архівних установ.</p> <p><b>ФК 8.</b> Здатність проектувати та створювати документно-інформаційні ресурси, продукти та послуги.</p> <p><b>ФК 9.</b> Здатність використовувати PR та інші прикладні соціокомунікаційні технології в умовах сучасної інформаційно-технологічної інфраструктури.</p> <p><b>ФК 10.</b> Здатність адмініструвати соціальні мережі, електронні бібліотеки та архіви.</p> <p><b>ФК 11.</b> Здатність використовувати автоматизовані інформаційно-пошукові системи, організувати електронні бібліотеки та архіви.</p> <p><b>ФК 12.</b> Здатність створювати, наповнювати та забезпечувати функціонування вебсайтів та вебспільнот у мережі «Інтернет».</p> <p><b>ФК 13.</b> Здатність опановувати та використовувати технології електронного урядування та електронного документообігу.</p> <p><b>ФК 14.</b> Здатність до подальшого навчання з високим рівнем автономності, постійного підвищення рівня інформаційної культури.</p> <p><b>ФК 15.</b> Здатність опановувати та застосовувати технології системного аналізу інформаційної діяльності.</p> <p><b>Додаткові фахові компетентності, пов'язані з особливостями освітньої програми:</b></p> <p><b>ФК 16.</b> Здатність використовувати інструменти штучного інтелекту та веб-аналітики в комунікації зі споживачами документних та аналітичних продуктів.</p> <p><b>ФК 17.</b> Здатність створювати та впроваджувати аналітичні продукти в управлінні установами та організаціями, в тому числі і в авіаційній галузі.</p>
<p><b>Розділ 7. Програмні результати навчання</b></p>		



	<p align="center"><b>Система менеджменту якості</b>  <b>ОСВІТНЬО-ПРОФЕСІЙНА ПРОГРАМА</b>  «Інформаційна аналітика та соціальні комунікації»  першого (бакалаврського) рівня вищої освіти  за спеціальністю В13 «Бібліотечна, архівна та інформаційна  справа»</p>	<p align="center">Шифр документа</p>	<p align="center">СМЯ КАІ ОП Б ID65418 – 01 – 2025</p>
	<p>стор. 9 з 22</p>		

<p>7.1.</p>	<p>Програмні результати навчання (ПРН)</p>	<p><b>ПРН 1.</b> Знати і розуміти наукові засади організації, модернізації та впровадження новітніх технологій в інформаційній, бібліотечній та архівній діяльності.</p> <p><b>ПРН 2.</b> Впроваджувати та використовувати комунікаційні технології у соціальних системах, мультимедійне забезпечення інформаційної діяльності, технології вебдизайну та вебмаркетингу.</p> <p><b>ПРН 3.</b> Керувати документаційно-інформаційними процесами діяльності установ, користуватися засобами електронного документообігу, організувати референтну та офісну діяльність.</p> <p><b>ПРН 4.</b> Застосовувати у професійній діяльності технології інформаційного менеджменту, створення і підтримки функціонування електронних бібліотек та архівів, баз даних, методологію вивчення та задоволення культурних та інформаційних потреб користувачів.</p> <p><b>ПРН 5.</b> Узагальнювати, аналізувати і синтезувати інформацію в діяльності, пов'язаній з її пошуком, накопиченням, зберіганням та використанням.</p> <p><b>ПРН 6.</b> Знати, розуміти та застосовувати в практичній діяльності законодавчі та галузеві нормативні документи.</p> <p><b>ПРН 7.</b> Забезпечувати ефективність функціонування документно-комунікаційних систем.</p> <p><b>ПРН 8.</b> Використовувати знання технічних характеристик, конструкційних особливостей, призначення і правил експлуатації комп'ютерної техніки та офісного обладнання для вирішення технічних завдань спеціальності.</p> <p><b>ПРН 9.</b> Оцінювати можливості застосування новітніх інформаційно-комп'ютерних та комунікаційних технологій для вдосконалення практик виробництва інформаційних продуктів і послуг.</p> <p><b>ПРН 10.</b> Кваліфіковано використовувати типове комп'ютерне та офісне обладнання.</p> <p><b>ПРН 11.</b> Здійснювати пошук інформації в різних джерелах для розв'язання професійних завдань.</p> <p><b>ПРН 12.</b> Застосовувати сучасні методики і технології автоматизованого опрацювання інформації, формування та використання електронних інформаційних ресурсів та сервісів.</p> <p><b>ПРН 13.</b> Оцінювати результати діяльності та відстоювати прийняті рішення.</p> <p><b>ПРН 14.</b> Вільно спілкуватися з професійних питань, включаючи усну, письмову та електронну комунікацію українською мовою та однією з іноземних мов.</p> <p><b>ПРН 15.</b> Використовувати різноманітні комунікативні технології для ефективного спілкування на професійному, науковому та соціальному рівнях на засадах толерантності, діалогу і співробітництва.</p> <p><b>ПРН 16.</b> Приймати обґрунтовані управлінські</p>
-------------	--	---

	<b>Система менеджменту якості</b> <b>ОСВІТНЬО-ПРОФЕСІЙНА ПРОГРАМА</b> «Інформаційна аналітика та соціальні комунікації» першого (бакалаврського) рівня вищої освіти за спеціальністю В13 «Бібліотечна, архівна та інформаційна справа»	Шифр документа	СМЯ КАІ ОП Б ID65418 – 01 – 2025
	стор. 10 з 22		

		<p>та технологічні рішення.</p> <p><b>ПРН 17.</b> Бути відповідальним, забезпечувати ефективну співпрацю в команді.</p> <p><b>ПРН 18.</b> Навчатися з метою поглиблення набутих та здобуття нових фахових знань.</p> <p><b>ПРН19.</b> Дотримуватися і реалізовувати основні засади охорони праці та безпеки життєдіяльності.</p> <p><i><b>Додаткові програмні результати навчання, пов'язані з особливостями освітньої програми:</b></i></p> <p><b>ПРН 20.</b> Володіти методами організації зв'язків з громадськістю з використанням PR-технологій у сфері соціальних інформаційних комунікацій.</p> <p><b>ПРН 21.</b> Використовувати спеціальну термінологію для створення управлінських документів в інформаційних та аналітичних установах.</p> <p><b>ПРН 22.</b> Застосовувати інструменти штучного інтелекту та інформаційної аналітики з метою управління інформаційними потоками на підприємствах та організаціях, у тому числі й авіаційної галузі.</p> <p><b>ПРН 23.</b> Застосовувати знання з веб-аналітики та веб-дизайну в створення інформаційно - аналітичних продуктів для роботи в міжкультурному середовищі в рамках глобального партнерства в інтересах сталого розвитку українського суспільства.</p>
<b>Розділ 8. Ресурсне забезпечення реалізації програми</b>		
8.1.	Кадрове забезпечення	Штатні науково-педагогічні працівники, які залучені до реалізації освітньої складової ОПП, відповідно до ліцензійних вимог мають науковий ступінь та/або вчене звання, є провідними фахівцями у відповідній галузі, а також мають необхідний стаж (не менше 5 років) наукової та педагогічної роботи.
8.2.	Матеріально-технічне забезпечення	Проведення лекційних занять здійснюється в аудиторіях, оснащених технічними засобами аудіо і відео-відтворення інформації, доступом до інтернет, у т.ч. за бездротовою технологією. Приміщення для практичних занять оснащені сучасною комп'ютерною технікою із ліцензованим програмним забезпеченням, об'єднані в локальну мережу з підключенням та необмеженим доступом до інтернет, навчальними стендами та необхідними медіа-засобами. Усі приміщення відповідають будівельним та санітарним нормам, гуртожитками забезпечені усі, хто цього потребує.
8.3.	Інформаційне та навчально-методичне забезпечення	Офіційний вебсайт <a href="http://www.kai.edu.ua">www.kai.edu.ua</a> містить інформацію про освітні програми, навчальні, наукову і виховну діяльність, структурні підрозділи, правила прийому, контакти. Матеріали навчально-методичного забезпечення освітньої програми викладені у репозитарії Державного університету «Київський авіаційний

	<p align="center"><b>Система менеджменту якості</b>  <b>ОСВІТНЬО-ПРОФЕСІЙНА ПРОГРАМА</b>  «Інформаційна аналітика та соціальні комунікації»  першого (бакалаврського) рівня вищої освіти  за спеціальністю В13 «Бібліотечна, архівна та інформаційна  справа»</p>	<p align="center">Шифр документа</p>	<p align="center">СМЯ КАІ ОП Б ID65418 – 01 – 2025</p>
	<p align="center">стор. 11 з 22</p>		

		<p>інститут» за посиланням: <a href="https://er.kai.edu.ua/">https://er.kai.edu.ua/</a>  Всі ресурси науково-технічної бібліотеки доступні через сайт університету: <a href="http://www.lib.kai.edu.ua">http://www.lib.kai.edu.ua</a>  Читальний зал забезпечений бездротовим доступом до мережі Інтернет.  Електронний депозитарій наукової бібліотеки Державного університету «Київський авіаційний інститут»: <a href="http://er.kai.edu.ua">http://er.kai.edu.ua</a>.  У НТБ КАІ є фахові журнали, підручники, посібники.</p>
<b>Розділ 9. Академічна мобільність</b>		
9.1.	Національна кредитна мобільність	<p>Національна кредитна мобільність реалізується на підставі двосторонніх договорів між Державним університетом «Київський авіаційний інститут» та Інститутом гуманітарних та соціальних наук Національного університету «Львівська політехніка»; Донецьким національним університетом імені Василя Стуса сьогодні (м. Вінниця), Західноукраїнським національним університетом (м. Тернопіль). Форма співпраці – участь в організації та проведенні науково-практичних конференцій та круглих столів, науково-видавничій діяльності тощо.</p>
9.2.	Міжнародна кредитна мобільність	<p>Міжнародна кредитна мобільність забезпечується укладеною кафедрою міжнародних угод про співробітництво між Державним університетом «Київський авіаційний інститут» та Університетом Миколая Коперніка в Торуні (Республіка Польща), Університетом Градец-Кралове (Чеська Республіка), Сучасним державним архівом Литви (Литовська республіка, м. Вільнюс)</p>
9.3.	Навчання іноземних здобувачів вищої освіти	<p>Створені належні умови для забезпечення вимог навчального процесу для іноземних здобувачів вищої освіти.</p>

## 2. Перелік освітніх компонентів освітньо-професійної програми та їх логічна послідовність

### 2.1. Перелік освітніх компонентів

	<b>Система менеджменту якості</b> <b>ОСВІТНЬО-ПРОФЕСІЙНА ПРОГРАМА</b> «Інформаційна аналітика та соціальні комунікації» першого (бакалаврського) рівня вищої освіти за спеціальністю В13 «Бібліотечна, архівна та інформаційна справа»	Шифр документа	СМЯ КАІ ОП Б ІD65418 – 01 – 2025
	стор. 12 з 22		

Код н/д	Компоненти освітньо-професійної програми (навчальні дисципліни, курсові проекти (роботи), практики, кваліфікаційна робота)	Кількість кредитів ЄКТС	Форма підсумкового контролю	Семестр
1	2	3	4	5
<b>Обов'язкові компоненти</b>				
OK1	Історія української державності та культури	3,0	Екзамен	1
OK2	Ділова українська мова	3,0	Екзамен	2
OK 3	Фахова іноземна мова	4,5	Диференційований залік	1
			Екзамен	2
OK 4	Філософія	3,5	Екзамен	4
OK 5	Фізичне виховання та самовдосконалення	3,0	Диференційований залік	2
OK 6	Вступ до фаху	3,5	Екзамен	1
OK 7	Архівознавство	6,0	Екзамен	1
OK 8	Документування інформації: традиції та сучасність	3,5	Диференційований залік	1
OK 9	Документно-інформаційні фонди	3,5	Диференційований залік	1
OK 10	Прикладні комп'ютерні технології	5,0	Диференційований залік	1
OK 11	Основи іміджології	3,5	Диференційований залік	1
OK 12	Аналітико-синтетична переробка інформації	4,5	Екзамен	2
OK 13	Документознавство	4,5	Диференційований залік	2
OK 14	Соціальні комунікації	5, 0	Диференційований залік	2
OK15	Захист інформації	4,5	Диференційований залік	2
OK 16	Системний аналіз інформаційних процесів	3,0	Екзамен	3
OK 17	Інформація з обмеженим доступом	3,0	Екзамен	3
OK18	Інформаційно-аналітична діяльність	5,5	Диференційований залік	3
OK 19	Інформаційна безпека у віртуальному просторі	3,0	Диференційований залік	3
OK 20.1	Основи науково-дослідної роботи в бібліотечній, інформаційній та архівній справі	3,0	Екзамен	4
OK 20.2	Курсова робота з навчальної дисципліни «Основи науково-дослідної роботи в бібліотечній, інформаційній та архівній справі»	1,0	Захист	
OK 21	Менеджмент бібліотечних та архівних установ	3,0	Диференційований залік	4
OK 22.1	Електронне урядування	2,5	Екзамен	5
OK 22.2	Курсова робота з навчальної дисципліни «Електронне урядування»	1	Захист	
OK 23	Нормативно-правове регулювання інформаційної діяльності	3,5	Екзамен	5

	<b>Система менеджменту якості</b> <b>ОСВІТНЬО-ПРОФЕСІЙНА ПРОГРАМА</b> «Інформаційна аналітика та соціальні комунікації» першого (бакалаврського) рівня вищої освіти за спеціальністю В13 «Бібліотечна, архівна та інформаційна справа»	Шифр документа	СМЯ КАІ ОП Б ІD65418 – 01 – 2025
	стор. 13 з 22		

Код н/д	Компоненти освітньо-професійної програми (навчальні дисципліни, курсові проекти (роботи), практики, кваліфікаційна робота)	Кількість кредитів ЄКТС	Форма підсумкового контролю	Семестр
1	2	3	4	5
ОК 24	Кадровий менеджмент	3,5	Диференційований залік	5
ОК 25	Стандартизація в інформаційно-документаційних технологіях	3,5	Екзамен	6
ОК 26.1	Системи управління базами даних	3,0	Диференційований залік	6
ОК 26.2	Курсова робота з навчальної дисципліни «Системи управління базами даних»	1	Захист	
ОК 27.1	Інформаційний менеджмент	2,5	Екзамен	7
ОК 27.2	Курсова робота з навчальної дисципліни «Інформаційний менеджмент»	1	Захист	
ОК 28	Управління проектами в інформаційній сфері	3,0	Екзамен	7
Ок 29	Електронний документообіг	4,0	Диференційований залік	7
ОК 30	Маркетинг інформаційних продуктів і послуг	4,5	Екзамен	7
ОК 31	Організація зв'язків з громадськістю	4,0	Екзамен	8
ОК 32.1	Діловодство	2,5	Екзамен	3
Ок 32.2	Курсова робота з навчальної дисципліни «Діловодство»	1	Захист	
Ок 33	Аналітика тексту	3,5	Екзамен	4
ОК 34	Технологія пропаганди та інформаційні війни	3,5	Екзамен	5
ОК 35	Бізнес-протокол та ділова комунікація	4,0	Диференційований залік	5
ОК 36	Штучний інтелект в аналітиці та інформації	3,0	Диференційований залік	4
ОК 37	Візуальна аналітика	3,5	Екзамен	6
ОК 38	Комунікації в мережі Інтернет	4,0	Екзамен	6
ОК 39	Політична аналітика	3,0	Екзамен	7
ОК 40	Веб-аналітика	3,5	Екзамен	8
ОК 41*	Базова загальновійськова підготовка	10,0	Визначається програмою дисципліни	4
Ок 42	Фахово-ознайомлювальна практика	3,0	Диференційований залік	2
ОК 43	Інформаційно-аналітична практика	3,0	Диференційований залік	4
Ок 44	Практика з організації та проведення ділових комунікацій	3.0	Диференційований залік	6
ОК 45	Практика з організації комунікацій з громадськістю	3.0	Диференційований залік	8
ОК 46	Кваліфікаційна робота		Захист	8
<b>Загальний обсяг обов'язкових компонентів:</b>		<b>180 кредитів ЄКТС</b>		

	<b>Система менеджменту якості</b> <b>ОСВІТНЬО-ПРОФЕСІЙНА ПРОГРАМА</b> «Інформаційна аналітика та соціальні комунікації» першого (бакалаврського) рівня вищої освіти за спеціальністю В13 «Бібліотечна, архівна та інформаційна справа»	Шифр документа	СМЯ КАІ ОП Б ID65418 – 01 – 2025
	стор. 14 з 22		

<b>Вибіркові компоненти**</b>				
ВК1	Дисципліна 1	4,0	Диф. залік	3
ВК2	Дисципліна 2	4,0	Диф. залік	3
ВК3	Дисципліна 3	4,0	Диф. залік	3
ВК4	Дисципліна 4	4,0	Диф. залік	5
ВК5	Дисципліна 5	4,0	Диф. залік	5
ВК6	Дисципліна 6	4,0	Диф. залік	5
ВК7	Дисципліна 7	4,0	Диф. залік	6
ВК8	Дисципліна 8	4,0	Диф. залік	6
ВК9	Дисципліна 9	4,0	Диф. залік	6
ВК10	Дисципліна 10	4,0	Диф. залік	7
ВК11	Дисципліна 11	4,0	Диф. залік	7
ВК12	Дисципліна 12	4,0	Диф. залік	7
ВК13	Дисципліна 13	4,0	Диф. залік	8
ВК14	Дисципліна 14	4,0	Диф. залік	8
ВК15	Дисципліна 15	4,0	Диф. залік	8
<b>Загальний обсяг вибіркового компонентів</b>			<b>60 кредитів ЄКТС</b>	
<b>Загальний обсяг освітньо-професійної програми</b>			<b>240 кредитів ЄКТС</b>	

*Примітки:*

\* Навчальна дисципліна «Базова загальновійськова підготовка» введена до освітньої програми на підставі п. 7 Порядку проведення базової загальновійськової підготовки громадян України, які здобувають вищу освіту, та поліцейських, затвердженого постановою Кабінету Міністрів України від 21.06.2024 № 734.

Форми організації освітнього процесу, види навчальних занять, кількість годин, відведених на їх опанування, форми та засоби поточного і підсумкового контролю визначаються програмою навчальної дисципліни, яка розробляється на основі типової програми навчальної дисципліни «Базова загальновійськова підготовка», розробленої та затвердженої Генеральним штабом Збройних Сил України за погодженням з Міністерством освіти і науки України (з урахуванням норм постанови Кабінету Міністрів України від 21.06.2024 № 734).

Здобувачі вищої освіти, для яких проходження базової загальновійськової підготовки не є обов'язковим і які в таких випадках не проходять її добровільно (з урахуванням норм постанови Кабінету Міністрів України від 21.06.2024 № 734), вивчають дисципліни, які є альтернативними базовій загальновійськової підготовці. Ці дисципліни спрямовані на додаткове (поглиблене, розширене, доповнене тощо) досягнення програмних результатів навчання та здобуття компетентностей, які відповідно досягаються та здобуваються за рахунок вивчення інших обов'язкових навчальних дисциплін освітньої програми, що передують вивченню чи вивчаються у тому ж семестрі, що й альтернативні базовій загальновійськової підготовці навчальні дисципліни. Формування переліку навчальних дисциплін, які є альтернативними базовій загальновійськової підготовці, визначається внутрішніми нормативними актами КАІ.

\*\* Реалізація права здобувачів вищої освіти на вільний вибір навчальних дисциплін та створення індивідуальної освітньої траєкторії регламентується Законом України «Про вищу освіту» та внутрішніми нормативними актами КАІ.

	<p align="center">Система менеджменту якості ОСВІТНЬО-ПРОФЕСІЙНА ПРОГРАМА «Інформаційна аналітика та соціальні комунікації» першого (бакалаврського) рівня вищої освіти за спеціальністю В13 «Бібліотечна, архівна та інформаційна справа»</p>	<p align="center">Шифр документа</p>	<p align="center">СМЯ КАІ ОП Б ІD65418 – 01 – 2025</p>
	<p align="right">стор. 15 з 22</p>		

**2.2. 2.2. Структурно-логічна схема освітньо-професійної програми  
(перебуває в стадії доопрацювання)**

1 семестр      2 семестр      3 семестр      4 семестр      5 семестр      6 семестр      7 семестр      8 семестр

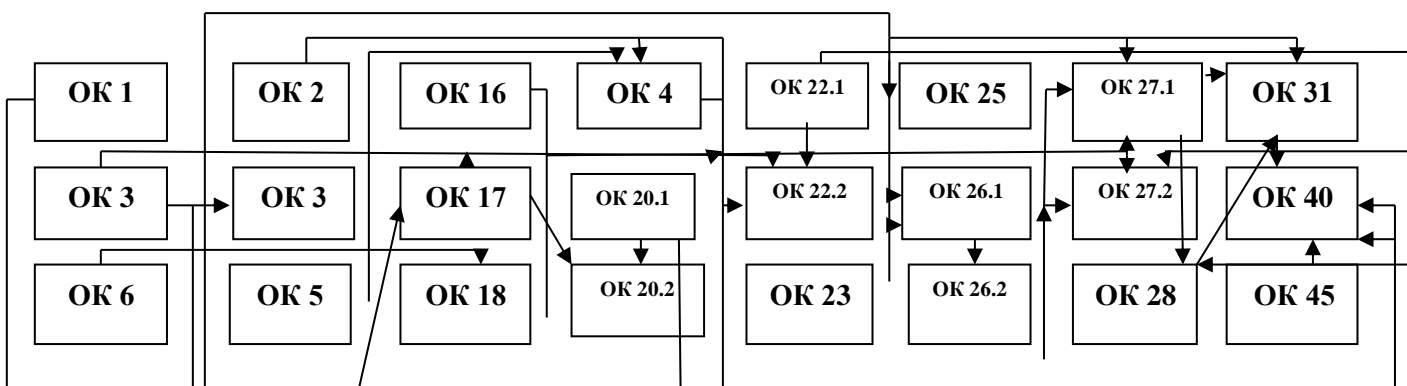

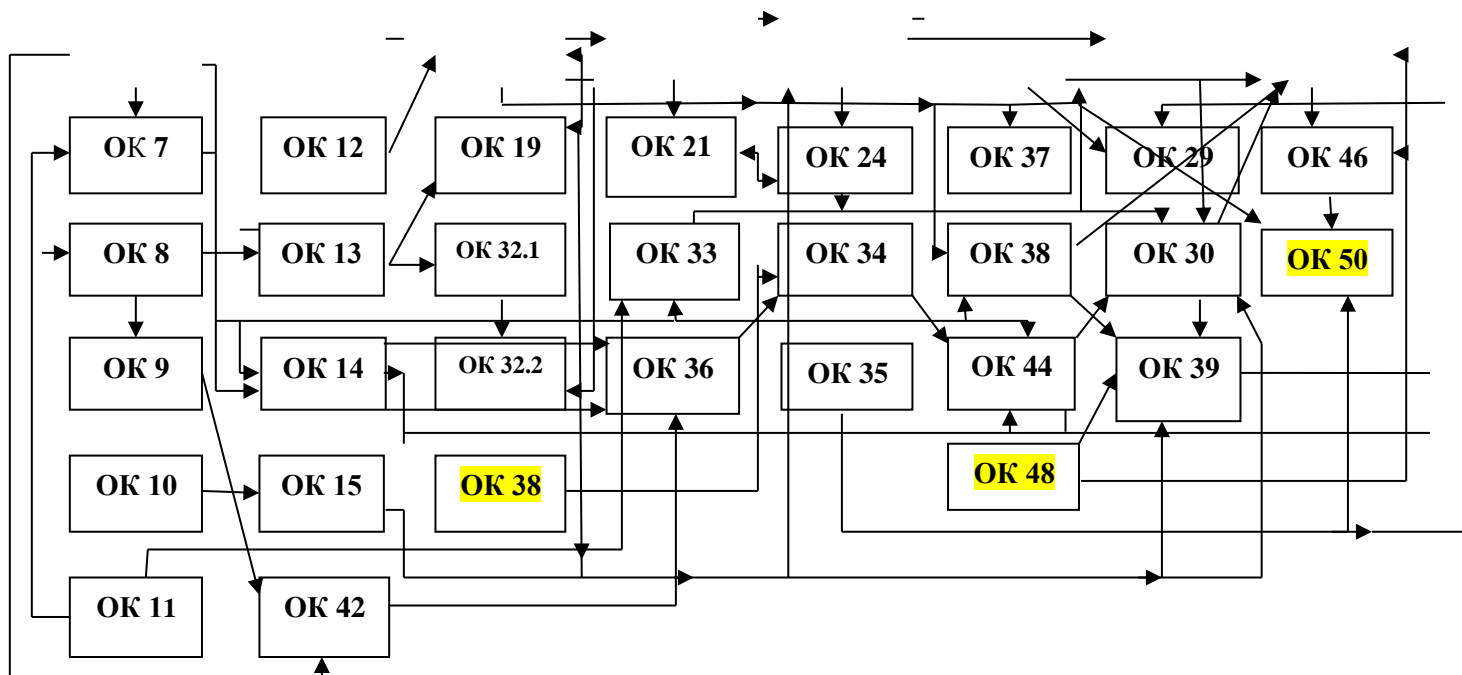

3 семестр	4 семестр	5 семестр	6 семестр	7 семестр	8 семестр
<b>ВК1</b>		<b>ВК4</b>	<b>ВК7</b>	<b>ВК10</b>	<b>ВК13</b>
<b>ВК2</b>		<b>ВК5</b>	<b>ВК8</b>	<b>ВК11</b>	<b>ВК14</b>
<b>ВК3</b>		<b>ВК6</b>	<b>ВК9</b>	<b>ВК12</b>	<b>ВК15</b>

*\*ОК 41. Навчальна дисципліна «Базова загальновійськова підготовка» проводиться з метою здобуття громадянами України військово-облікової спеціальності, навичок і умінь, необхідних для виконання конституційного обов'язку щодо захисту Вітчизни, незалежності та територіальної цілісності України*

### 3. Форма атестації здобувачів вищої освіти

Форми атестації здобувачів вищої освіти	Атестація здійснюється у формі публічного захисту кваліфікаційної роботи.
Вимоги до кваліфікаційної роботи	Кваліфікаційна робота має передбачати розв'язання складного спеціалізованого завдання з інформаційної справи, що характеризується комплексністю та невизначеністю умов, із застосуванням комп'ютерних та програмних засобів.



	<p align="center">Система менеджменту якості ОСВІТНЬО-ПРОФЕСІЙНА ПРОГРАМА «Інформаційна аналітика та соціальні комунікації» першого (бакалаврського) рівня вищої освіти за спеціальністю В13 «Бібліотечна, архівна та інформаційна справа»</p>	Шифр документа	СМЯ КАІ ОП Б ID65418 – 01 – 2025
		стор. 17 з 22	

	<p>Кваліфікаційна робота не повинна містити академічного плагіату, фабрикації, фальсифікації, фабрикації. Кваліфікаційна робота має бути оприлюднена на офіційному сайті закладу вищої освіти або його підрозділу, або у репозитарії закладу вищої освіти. Оприлюднення кваліфікаційних робіт, що містять інформацію з обмеженим доступом, здійснювати відповідно до вимог законодавства.</p>
Вимоги до публічного захисту	Публічний захист кваліфікаційної роботи здійснюється відкрито у формі презентації, дискусії та обговорення.





	<p align="center">Система менеджменту якості ОСВІТНЬО-ПРОФЕСІЙНА ПРОГРАМА «Інформаційна аналітика та соціальні комунікації» першого (бакалаврського) рівня вищої освіти за спеціальністю В13 «Бібліотечна, архівна та інформаційна справа»</p>	Шифр документа	СМЯ КАІ ОП Б ID65418 – 01 – 2025
	стор. 20 з 22		

## 6. Система внутрішнього забезпечення якості вищої освіти КАІ

Якість освітньо-професійної програми визначається внутрішньою системою забезпечення якості вищої освіти та освітньої діяльності КАІ, яка функціонує згідно з Положенням про систему забезпечення якості вищої освіти та освітньої діяльності та відповідає вимогам Закону України «Про вищу освіту» від 01.07.2014 № 1556-VII (із змінами; розділ V «Забезпечення якості вищої освіти», стаття 16).

## 7. Перелік нормативних документів, на яких базується освітньо-професійна програма

1. Закон України «Про освіту» від 05.09.2017 № 2145-VIII (із змінами) [Електронний ресурс]. – режим доступу: <http://zakon.rada.gov.ua/laws/show/2145-19>
2. Закон України «Про вищу освіту» від 01.07.2014 № 1556-VII (із змінами) [Електронний ресурс]. – режим доступу: <http://zakon4.rada.gov.ua/laws/show/1556-18>
3. Закон України «Про електронні комунікації» від 16.12.2020 № 1089-IX (із змінами) [Електронний ресурс]. – режим доступу: <https://zakon.rada.gov.ua/laws/show/1089-20/ed20240101>
4. Постанова Кабінету Міністрів України від 23.11.2011 № 1341 «Про затвердження Національної рамки кваліфікацій» (із змінами) [Електронний ресурс]. – режим доступу: <https://zakon.rada.gov.ua/laws/show/1341-2011-p>
5. Постанова Кабінету Міністрів України від 29.04.2015 № 266 «Про затвердження переліку галузей знань і спеціальностей, за якими здійснюється підготовка здобувачів вищої та фахової передвищої освіти» (із змінами) [Електронний ресурс]. – режим доступу: <https://zakon.rada.gov.ua/laws/show/266-2015-p>
6. Постанова Кабінету міністрів України від 21.06.2024 № 734 «Про затвердження Порядку проведення базової загальновійськової підготовки громадян України, які здобувають вищу освіту, та поліцейських» [Електронний ресурс]. – режим доступу: <https://zakon.rada.gov.ua/laws/show/734-2024-%D0%BF>
7. Національний класифікатор України. Класифікація видів економічної діяльності: ДК 009:2010, затверджений наказом Держспоживстандарту України від 11.10.2010 № 457 (із змінами) [Електронний ресурс]. – режим доступу: <https://zakon.rada.gov.ua/rada/show/vb457609-10>
8. Наказ Міністерства освіти і науки України від 19.11.2024 № 1625 «Про особливості запровадження змін до переліку галузей знань і спеціальностей, за якими здійснюється підготовка здобувачів вищої та фахової передвищої освіти, затверджених постановою Кабінету Міністрів України від 30 серпня 2024 року № 1021» (із змінами) [Електронний ресурс]. – режим доступу: <https://ips.ligazakon.net/document/re43178?an=1>
9. Наказ Міністерства освіти і науки України від 13.06.2024 № 842 «Про внесення змін до деяких стандартів вищої освіти» [Електронний ресурс]. – режим доступу: <https://mon.gov.ua/static-objects/mon/sites/1/vishcha-osvita/zatverdzeni%20standarty/2024/Nakaz-842.vid.13.06.2024.pdf>
10. Наказ Міністерства освіти і науки України від 15.05.2024 №686 «Про затвердження Положення про акредитацію освітніх програм, за якими здійснюється підготовка здобувачів вищої освіти» [Електронний ресурс]. – режим доступу: <https://zakon.rada.gov.ua/laws/show/z1013-24#Text>
11. Стандарт вищої освіти зі спеціальності 029 Інформаційна, бібліотечна та архівна справа для першого (бакалаврського) рівня вищої освіти. Затверджено і введено в дію наказом Міністерства освіти і науки України від 12.12.2018 р. № 1378. Видання офіційне. Міністерство освіти і науки України. Київ 2028.17 с.



	<p align="center">Система менеджменту якості ОСВІТНЬО-ПРОФЕСІЙНА ПРОГРАМА «Інформаційна аналітика та соціальні комунікації» першого (бакалаврського) рівня вищої освіти за спеціальністю В13 «Бібліотечна, архівна та інформаційна справа»</p>	Шифр документа	СМЯ КАІ ОП Б ID65418 – 01 – 2025
		стор. 22 з 22	

**(Ф 03.02 – 04)**

**АРКУШ РЕЄСТРАЦІ РЕВІЗІЙ**

№ пор.	Прізвище, ім'я, по батькові	Дата ревізії	Підпис	Висновок щодо адекватності

**(Ф 03.02 – 03)**

**АРКУШ ОБЛІКУ ЗМІН**

№ зміни	№ листа (сторінки)				Підпис особи, яка внесла зміну	Дата внесення зміни	Дата введення зміни
	Зміненого	Заміненого	Нового	Анульованого			

**(Ф 03.02 – 32)**

**УЗГОДЖЕННЯ ЗМІН**

	Підпис	Ініціали, прізвище	Посада	Дата
Розробник				
Узгоджено				
Узгоджено				
Узгоджено				